



コマ印管継手

ティール

TL ジョイント

ステンレス配管用 拡管式 管継手



低トルク

スルっと回る!

驚きの
締め心地



緩み防止

座金とナットが

噛み合う

安心の構造



ガッチリ

- 日本水道協会品質認証センター 認証登録品
- ステンレス協会規格SAS322 認定取得品
- 国土交通省大臣官房官庁営繕部監修
「公共建築工事標準仕様書(機械設備工事編)」対応品

RIKEN

特長 1

驚愕の低トルク

業界トップクラスの低トルクを実現しました。

締付トルクが既存の拡管式継手と比較し、最大80%以上[※]低減されたため、従来よりも小型の工具で施工可能となり、狭い場所や高所での施工性が格段に向上しました。

※自社実測値比較による

呼び方 (Su)	推奨締付トルク	推奨パイプレンチ呼び寸法×加える力
13	15N・m	350mm× 43N
20	20N・m	350mm× 57N
25	20N・m	350mm× 57N
30	25N・m	350mm× 71N
40	30N・m	350mm× 86N
50	35N・m	350mm× 100N
60	50N・m	450mm× 111N



特長 2

信頼の緩み止め

一目でわかる緩み止め機能を採用しました。

座金がガッチリとナットを固定することで耐震性に優れ、施工後のナットの緩みを防止します。

※再施工時は必ず座金とガスケットの交換が必要です。

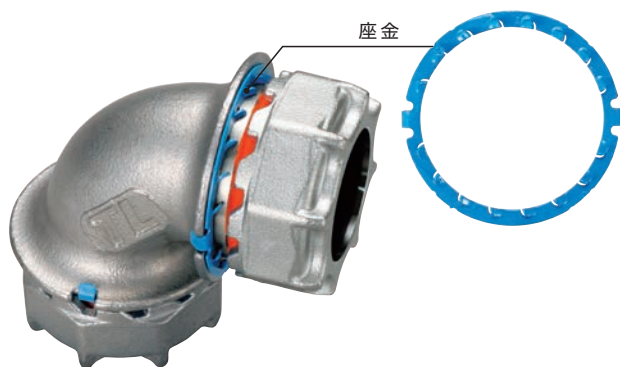

Before 施工前

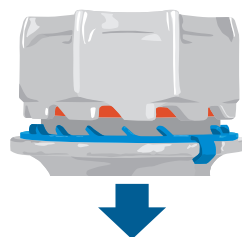

After 施工後



接続部の構造

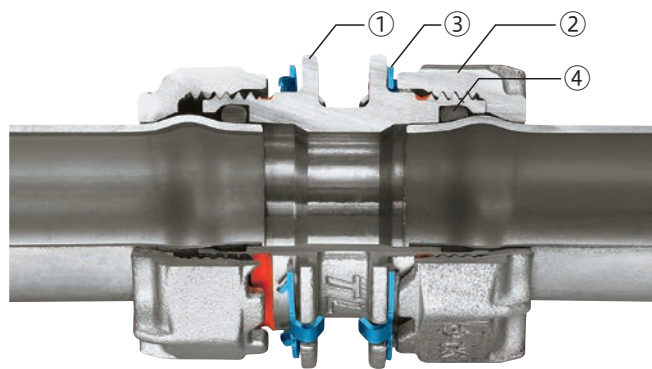

施工前

施工後

NO	名称	材料
①	本体	SCS13(SUS304相当)
②	ナット	SCS13(SUS304相当)
③	座金	ばね用ステンレス鋼
④	ガスケット	(標準品)耐熱・耐塩素EPDM (蒸気還元水用)フッ素ゴム(FKM)

特長 3

安全な施工機能

施工時のストレスを軽減しました。

① 供回り防止

座金がナットを固定する構造のため、逆側を締付時にナットの供回り(緩み)を防止します。

② 配管芯ズレ矯正

継手内部をテーパ形状にすることで、パイプと継手の軸芯にズレが生じていてもナット締付時に矯正される構造となっています。

※パイプの斜め挿入はしないでください。

③ ガasket脱落防止

ガスケットルームを設けることで、ガスケットの脱落を防止します。

④ 施工後の角度調整

締付完了後においてもパイプに回転トルクを加えることで、配管の角度調整が行えます。

特長 4

確実な施工確認

ナットの締め忘れが一目で確認できます。

ナットが締まらなくなるまで締め付けることで施工が完了します(推奨締め付けトルクは特長1の表をご確認ください)。オレンジラインは蛍光色の紫外線発光塗料を採用していますので、暗所でも施工後の目視確認が容易に行えます。

施工前

施工前や締め忘れ状態では写真のように継手本体ねじ部に「オレンジライン」が見えます。

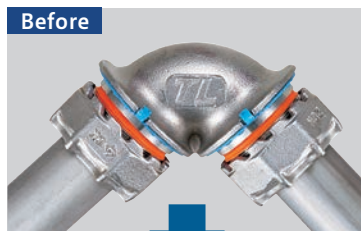

施工後

ナットが締まらなくなるまで締め付けることで施工が完了します。オレンジラインが隠れていても締め付け不足の可能性がありますので、必ずナットが締まらなくなるまで締め付けてください。

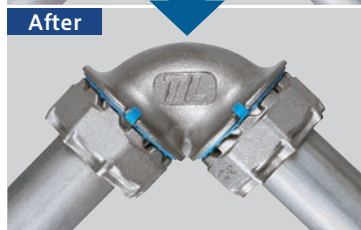

「オレンジライン」には蛍光色の紫外線発光塗料を採用していますので写真のように暗所でもブラックライトを用いて締め付け完了確認が容易に行えます。

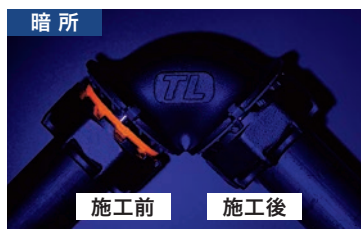

※施工要領書通り施工が完了した後のナット端面と座金の隙間は1.0mm以下となります。専用の隙間ゲージもございますので、担当営業までお問い合わせください。

座金の交換方法

① 座金の外し方

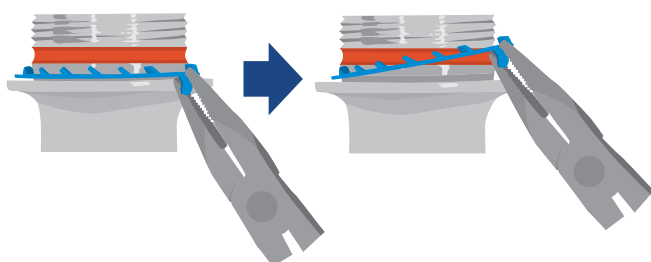

ペンチを用いて本体から座金のツメ(2カ所)を順番に外します。

② 座金の取り付け方

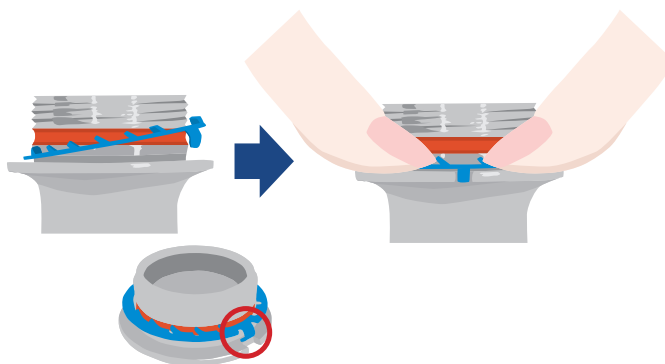

座金のツメを本体の凹部に位置を合わせてそれぞれのツメを順番にはめ込みます。
※座金のツメに指先を引っ掛けてけがをしない様にご注意ください。

適用範囲

1 適用流体

給水、給湯、冷温水、冷却水、高温水、蒸気還水、エア—

⚠ 注意

- 高温水、蒸気還水、エア—にてご使用の場合、蒸気還水用をご使用ください。
- 薬液、油、下水、ガス、蒸気、中水(雑用水)、雨水、井戸水、河川水および冷媒には使用できません。腐食、亀裂、漏洩することがあります。
- 配管を埋設する場合は、海岸部や塩水が付着する腐食環境下での使用はお避けください。使用する場合は腐食を防止するため、防食テープなどによる十分な防食処置が必要です。

2 適用水質

水道水の水質基準(厚生労働省)および冷凍空調機器用水質ガイドライン JRA-GL02(日本冷凍空調工業会)に準じてください。

3 適用管種

一般配管用ステンレス鋼鋼管(JIS G 3448)
水道用ステンレス鋼鋼管(JWWA G 115)

4 適用管サイズ

13Su~60Su

5 適用流速

3.5m/s以下

⚠ 注意

- 適用流速以上で使用すると、配管内面のエロージョン(浸食)や、ウォーターハンマー(水撃作用)による継手緩みの原因となります。

6 最高使用圧力

2MPa(使用圧力範囲 0~2MPa)

⚠ 注意

- 絶縁ユニオン、フレキ、10Kフランジアダプター、ゲートバルブの最高使用圧力は1MPaとなります。
- エア—配管での最高使用圧力は1MPa未満となります。

7 適用温度

標準品 0~80℃ 蒸気還水用 0~130℃

⚠ 注意

- 絶縁ユニオン(ZU-コア)の使用可能範囲は0~40℃です。

お知らせ

ガスケットの寿命は、使用温度によって異なります。詳しくはお問い合わせください。

外観写真

TLジョイント 標準品 SCS13

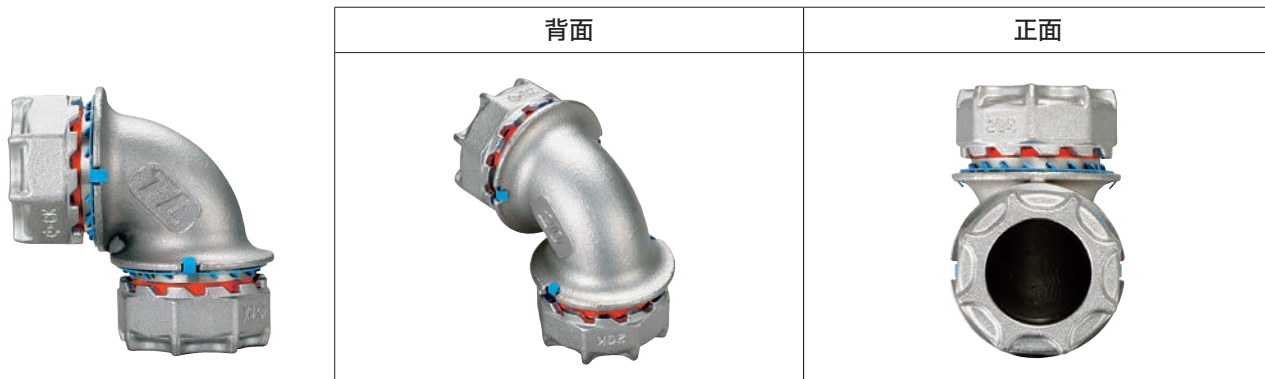

TLジョイント 蒸気還水用 SCS13

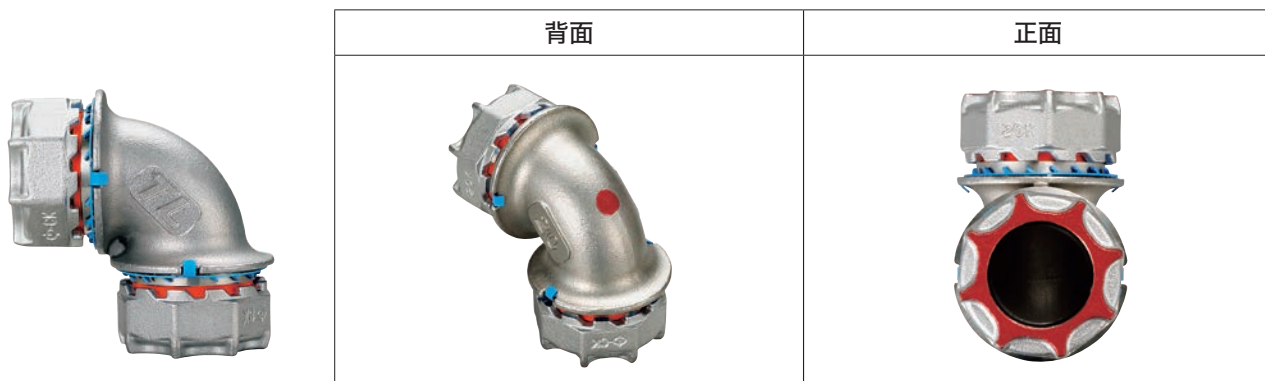

※蒸気還水用は、標準品と見分けるため継手本体とナットに赤色のマーキングが施されています。
こちらのマーキングで各継手を識別ください。



性能 SAS322 一般配管用ステンレス鋼鋼管の管継手性能基準 JWWA G116 水道用ステンレス鋼鋼管継手

適合規格	性能項目	性能
SAS 322 JWWA G 116	胴の気密	空気圧0.6MPaで5秒間保持したとき、漏れ、その他の異常があってはならない。
	負圧	-96kPaで2分間保持したとき、空気の吸込み、その他の異常があってはならない。
	水圧	水圧3.5MPaで2分間保持したとき、漏れ、破壊、抜け、その他の異常があってはならない。
	引抜	呼び方毎に規定された引抜阻止力を負荷したとき、漏れがあってはならない。
	耐振動	水圧2.45MPaを負荷し、振幅±2.5mm、振動数600回/分の振動を100万回加えたとき、漏れ、その他の異常があってはならない。
	内圧繰返し	水圧0⇔5MPaを4秒サイクルで1万回加えたとき、漏れ、その他の異常があってはならない。
SAS 322	浸出	「給水装置の構造及び材質の基準に関する省令」又は「水道施設の技術的基準を定める省令」に適合しなければならない。
	冷温水サイクル	80°C10分⇔常温10分を1,000回繰返し通水したとき、漏れ、その他の異常があってはならない。
	耐腐食	塩化物イオン(Cl ⁻)濃度200mg/L、80°Cの溶液に30日間浸漬し、管継手又は管に有害な孔食、すき間腐食又は応力腐食割れなどがあってはならない。
	耐劣化	140°Cで229日間又は150°Cで115日間等、所定の温度及び時間で保持した後、0.02MPa及び2.0MPaで2分間保持したとき、漏れ、その他の異常があってはならない。(標準品)

※最高使用圧力2.0MPa仕様の性能を示します。

ガスケットの種類・期待寿命

●ガスケットの種類

	標準品	蒸気還水用
外 観		
材 料	耐熱・耐塩素EPDM	フッ素ゴム(FKM)
呼び方	13Su~60Su	13Su~60Su
用 途	給水・給湯・冷温水・冷却水	(左記に加え)高温水・蒸気還水・エア-
温 度	0~80℃	0~130℃
外面色	黒色	黒色 (外周部に白色の着色)

●ガスケットの期待寿命(寿命推定)

温 度		130℃	100℃	80℃	70℃	25℃
耐用年数	標準品	-	-	40年	80年	100年以上
	蒸気還水用	20年	100年以上	100年以上	100年以上	
用 途	標準品	-	-	給湯	給湯・冷温水	給水
	蒸気還水用	蒸気還水	高温水			
条 件		当社作成の施工要領に従う施工の場合				

注:期待寿命(寿命推定)は試験結果に基づいた推定値であり、保証期間ではありませんのでご注意ください。

寿命推定とは

ゴム材料は各種温度で長時間熱老化及び自然老化の試験を行ったとき伸びは単純に減少していることから、一般的に伸びがある数値まで低下したときを寿命としてアレニウスの式で寿命推定を行います。そこで管継手のガスケットのように圧縮してシール機能を持たせる場合、残留ひずみによる応力緩和が重要な特性であるため、圧縮永久ひずみによる寿命推定を行います。

なお、この寿命推定においては残留塩素の影響を考慮していません。

認証取得状況

(1)ステンレス協会規格 SAS322認定

認定番号 SAS32227:22

接合方式 拡管式

(2)日本水道協会品質認証センター 認証登録品

※蒸気還水用は除く

認証登録番号 G-498、E-701

認証登録品の種類 締め付け接合形継手、開閉制御用弁

アイテム一覧

呼び方 (Su)	種 類											
	エルボ	45°エルボ	チーズ	ソケット	キャップ	テストプラグ	テストキャップ	溶接アダプター	ゲートバルブ	ナット付短管	ボールバルブレデュース	ボールバルブフルボア
	L	L45°	T	S	Ca	TP	TCa	YA	GV	NT	BVR	BVF
13	●●	●●	●●	●●	●	●	●	●●	●●	●	●●	●●
20	●●	●●	●●	●●	●	●	●	●●	●●	●	●●	●●
25	●●	●●	●●	●●	●	●	●	●●	●●	●	●●	●●
30	●●	●●	●●	●●	●	●	●	●●	●●	●	●●	●●
40	●●	●●	●●	●●	●	●	●	●●	●●	●	●●	●●
50	●●	●●	●●	●●	●	●	●	●●	●●	●	●●	●●
60	●●	●●	●●	●●	●	●	●	●●	●●	●	●●	

呼び方 (Su×B)	種 類					
	絶縁ユニオン		プッシング	フレキ		フランジアダプター
	SGP用	ライニング鋼管用		継手×継手	継手×ニップル	
	ZU-白	ZU-コア	Bu	F-F	F-N	10KFA
13×1/2	●	●				●●
20×1/2						●●
20×3/4	●	●		●	●	●●
25×1/2			●			
25×1	●	●		●	●	●●
30×1/2			●			
30×3/4			●			
30×1						●●
30×1 1/4	●	●		●	●	●●
40×1/2			●			
40×3/4			●			
40×1			●			
40×1 1/4						●●
40×1 1/2	●	●		●	●	●●
50×1/2			●			
50×3/4			●			
50×1			●			
50×1 1/2						●●
50×2	●	●		●	●	●●
60×1/2			●			
60×3/4			●			
60×1			●			
60×1 1/4			●			
60×2						●●
60×2 1/2	●			●	●	●●

呼び方 (Su)	種 類	
	径違いチーズ	径違いソケット
	RT	RS
20×13	●●	●●
25×13	●●	●●
25×20	●●	●●
30×13	●●	●●
30×20	●●	●●
30×25	●●	●●
40×13	●●	●●
40×20	●●	●●
40×25	●●	●●
40×30	●●	●●
50×13	●●	
50×20	●●	●●
50×25	●●	●●
50×30	●●	●●
50×40	●●	●●
60×20	●●	●●
60×25	●●	●●
60×30	●●	●●
60×40	●●	●●
60×50	●●	●●
25×20×20	●●	
30×25×20	●●	
30×25×25	●●	
40×30×20	●●	
40×30×25	●●	
50×40×20	●●	
50×40×25	●●	
60×50×20	●●	

呼び方 (Su×B)	種 類
	径違いチーズ枝部ねじ
	RTQ
20×1/2	●●
25×3/4	●●
30×3/4	●●
40×3/4	●●
50×3/4	●●
60×3/4	●●

呼び方 (Su×B)	種 類
	メーターソケット
	MS
20×G1	●
25×G1 1/4	●

呼び方 (Su×B)	種 類										
	おすアダプター	めすアダプター	おすアダプターエルボ	めすアダプターエルボ	給水栓用エルボ	給水栓用座付エルボ	上取型給水栓用座付エルボ	給水栓用チーズ	給水栓用座付チーズ	給水栓用ソケット	給水栓用座付ソケット
	AP	AQ	APL	AQL	WL	WTL	UWTL	WT	WTT	WS	WTS
13×1/2	●●	●●			●●	●●	●●	●●	●●	●●	●●
20×1/2	●●	●●	●●	●●	●●	●●		●●	●●	●●	●●
20×3/4	●●	●●	●●	●●	●●	●●		●●	●●	●●	●●
25×1/2								●●			
25×1	●●	●●	●●	●●	●●					●●	●●
30×1	●●	●●									
30×1 1/4	●●	●●									
40×1 1/4	●●	●●									
40×1 1/2	●●	●●									
50×1 1/2	●●	●●									
50×2	●●	●●									
60×2	●●	●●									
60×2 1/2	●●	●●									

●…標準品 ●…蒸気還水用

品種・寸法

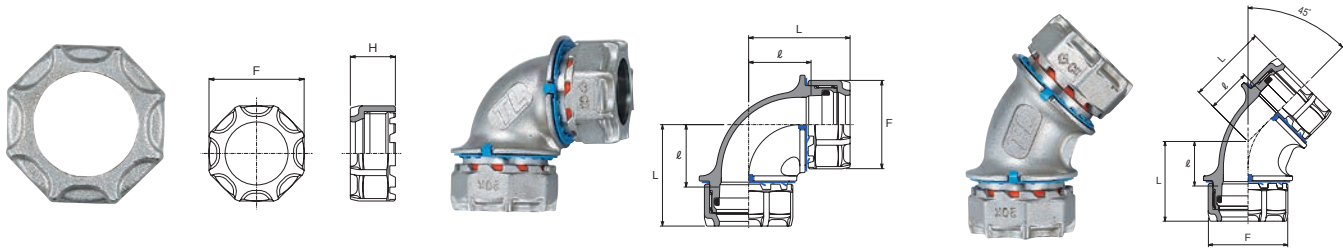

ナット		
呼び方 (Su)	H	二面幅F
13	14	29
20	16	34
25	17	43
30	18.5	49
40	20.5	59
50	22.5	68
60	26	82

エルボ (L)			
呼び方 (Su)	L	ℓ	二面幅F
13	36	22.5	29
20	39	24	34
25	47	31	43
30	53	34.5	49
40	61	38.5	59
50	67	41.5	68
60	76	45.5	82

45°エルボ (L45°)			
呼び方 (Su)	L	ℓ	二面幅F
13	32	18.5	29
20	34	19	34
25	35	19	43
30	37	18.5	49
40	42	19.5	59
50	47	21.5	68
60	61	30.5	82

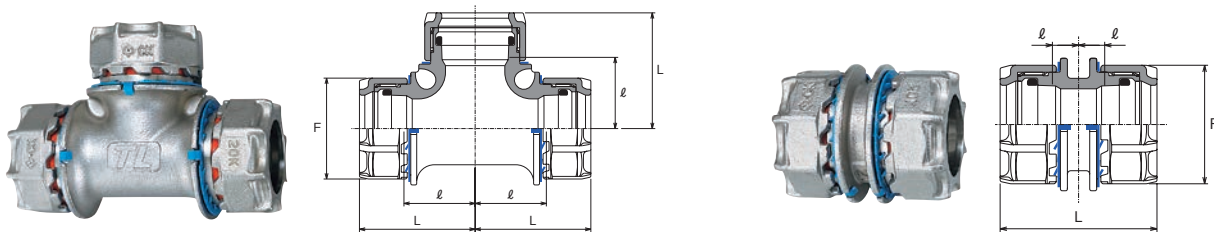

チーズ (T)			
呼び方 (Su)	L	ℓ	二面幅F
13	36	22.5	29
20	39	24	34
25	47	31	43
30	53	34.5	49
40	61	38.5	59
50	67	41.5	68
60	76	45.5	82

ソケット (S)			
呼び方 (Su)	L	ℓ	二面幅F
13	41	7	29
20	45	7.5	34
25	46	7	43
30	52	7.5	49
40	56	5.5	59
50	62	5.5	68
60	70.5	5	82

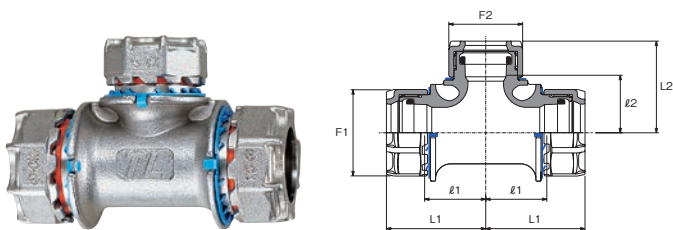

径違いチーズ (RT)						
呼び方 (Su)	L1	L2	ℓ1	ℓ2	二面幅F1	二面幅F2
20×13	39	36	24	22.5	34	29
25×13	47	42	31	28.5	43	29
25×20	47	46	31	31	43	34
30×13	53	46	34.5	32.5	49	29
30×20	53	48	34.5	33	49	34
30×25	53	47	34.5	31	49	43
40×13	61	51	38.5	37.5	59	29
40×20	61	53	38.5	38	59	34
40×25	61	54	38.5	38	59	43
40×30	61	55	38.5	36.5	59	49

径違いチーズ (RT)						
呼び方 (Su)	L1	L2	ℓ1	ℓ2	二面幅F1	二面幅F2
50×13	67	55	41.5	41.5	68	29
50×20	67	57	41.5	42	68	34
50×25	67	58	41.5	42	68	43
50×30	67	61	41.5	42.5	68	49
50×40	67	66	41.5	43.5	68	59
60×20	76	64	45.5	49	82	34
60×25	76	66	45.5	50	82	43
60×30	76	68	45.5	49.5	82	49
60×40	76	70	45.5	47.5	82	59
60×50	76	72	45.5	46.5	82	68

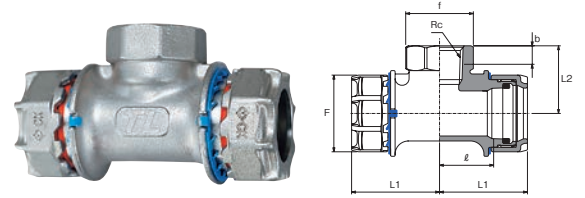
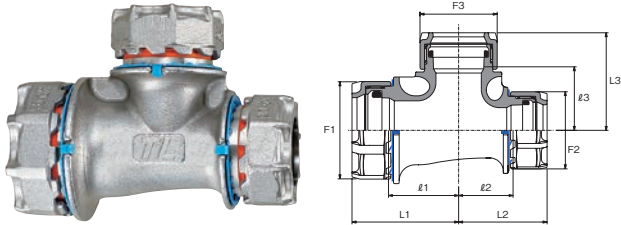

三方径違いチーズ (RT)									
呼び方 (Su)	L1	L2	L3	$\ell 1$	$\ell 2$	$\ell 3$	二面幅F1	二面幅F2	二面幅F3
25×20×20	47	39	43	31	24	28	43	34	34
30×25×20	53	47	48	34.5	31	33	49	43	34
30×25×25	53	47	49	34.5	31	33	49	43	43
40×30×20	61	53	53	38.5	34.5	38	59	49	34
40×30×25	61	53	54	38.5	34.5	38	59	49	43
50×40×20	67	61	57	41.5	38.5	42	68	59	34
50×40×25	67	61	58	41.5	38.5	42	68	59	43
60×50×20	76	67	64	45.5	41.5	49	82	68	34

径違いチーズ枝部ねじ (RTQ)							
呼び方 (Su×B)	L1	L2	ℓ	b	二面幅F	二面幅f	Rc
20×1/2	39	30	24	8.2	34	30	1/2
25×3/4	47	35	31	9.5	43	35	3/4
30×3/4	53	39	34.5	9.5	49	35	3/4
40×3/4	61	44	38.5	9.5	59	35	3/4
50×3/4	67	48	41.5	9.5	68	35	3/4
60×3/4	76	56	45.5	9.5	82	35	3/4

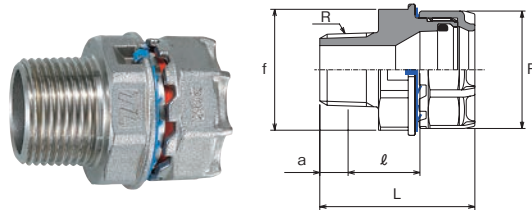
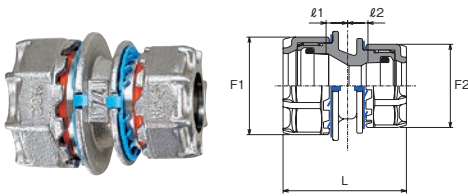

径違いソケット (RS)					
呼び方 (Su)	L	$\ell 1$	$\ell 2$	二面幅F1	二面幅F2
20×13	43	7	7.5	34	29
25×13	44	7	7.5	43	29
25×20	45	7	7	43	34
30×13	47	6.5	8.5	49	29
30×20	49	7	8.5	49	34
30×25	50	7	8.5	49	43
40×13	51	5.5	9.5	59	29
40×20	52	5.5	9	59	34
40×25	53	5.5	9	59	43
40×30	54	5.5	7.5	59	49
50×20	55	4.5	10	68	34
50×25	56	4.5	10	68	43
50×30	57	4.5	8.5	68	49
50×40	59	4.5	6.5	68	59
60×20	62	4	12.5	82	34
60×25	63	4	12.5	82	43
60×30	64	4	11	82	49
60×40	66	4	9.0	82	59
60×50	67	3.5	8	82	68

おすアダプター (AP)						
呼び方 (Su×B)	L	ℓ	a	二面幅F	二面幅f	R
13×1/2	42.5	20.8	8.2	29	30	1/2
20×1/2	45	21.8	8.2	34	35	1/2
20×3/4	46.5	22	9.5	34	35	3/4
25×1	49.5	23.1	10.4	43	45	1
30×1	54	25.1	10.4	49	51	1
30×1 1/4	56.5	25.3	12.7	49	51	1 1/4
40×1 1/4	59	23.8	12.7	59	61	1 1/4
40×1 1/2	59	23.8	12.7	59	61	1 1/2
50×1 1/2	61	22.8	12.7	68	68	1 1/2
50×2	66.5	25.1	15.9	68	68	2
60×2	71.5	25.1	15.9	82	82	2
60×2 1/2	77.5	29.5	17.5	82	82	2 1/2

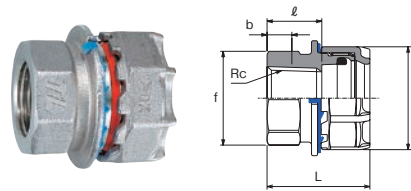

めすアダプター (AQ)						
呼び方 (Su×B)	L	ℓ	b	二面幅F	二面幅f	Rc
13×1/2	35	21.5	8.2	29	31	1/2
20×1/2	34	19	8.2	34	31	1/2
20×3/4	36	21	9.5	34	37	3/4
25×1	40	24	10.4	43	44	1
30×1	42	23.5	10.4	49	44	1
30×1 1/4	44.5	26	12.7	49	53	1 1/4
40×1 1/4	48	25.5	12.7	59	53	1 1/4
40×1 1/2	48	25.5	12.7	59	59	1 1/2
50×1 1/2	50.5	25	12.7	68	59	1 1/2
50×2	55.5	30	15.9	68	71	2
60×2	60.5	30	15.9	82	74	2
60×2 1/2	65.5	35	17.5	82	86	2 1/2

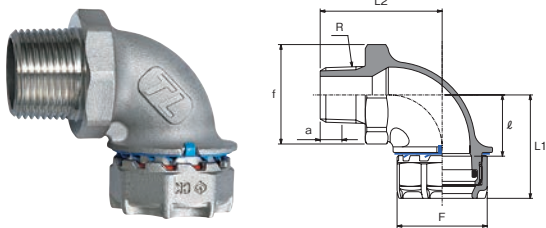

おすアダプターエルボ (APL)

呼び方 (Su×B)	L1	L2	ℓ	a	二面幅F	二面幅f	R
20×1/2	39	46	24	8.2	34	35	1/2
20×3/4	39	48	24	9.5	34	35	3/4
25×1	47	54	31	10.4	43	45	1

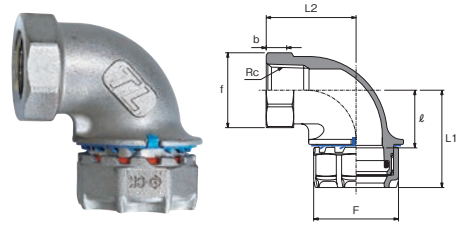

めすアダプターエルボ (AQL)

呼び方 (Su×B)	L1	L2	ℓ	b	二面幅F	二面幅f	Rc
20×1/2	39	36	24	8.2	34	30	1/2
20×3/4	39	38	24	9.5	34	35	3/4
25×1	47	43	31	10.4	43	45	1

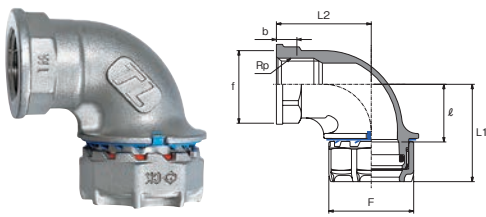

給水栓用エルボ (WL)

呼び方 (Su×B)	L1	L2	ℓ	b	二面幅F	二面幅f	Rp
13×1/2	36	31	22.5	8.2	29	27	1/2
20×1/2	39	38	24	8.2	34	27	1/2
20×3/4	39	38	24	9.5	34	32	3/4
25×1	47	43	31	10.4	43	41	1

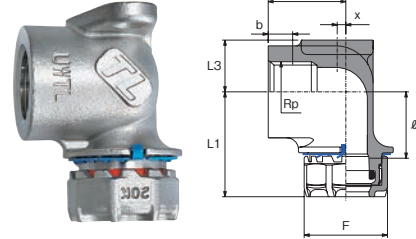

上取型給水栓用座付エルボ (UWTL)

呼び方 (Su×B)	L1	L2	L3	ℓ	b	x	二面幅F	Rp
13×1/2	36	27	18	22.5	8.2	3	29	1/2

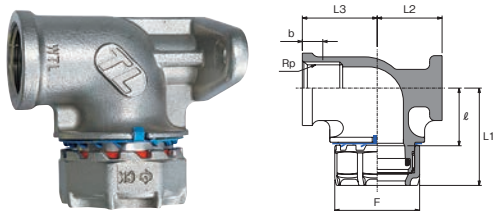

給水栓用座付エルボ (WTL)

呼び方 (Su×B)	L1	L2	L3	ℓ	b	二面幅F	Rp
13×1/2	36	27	23	22.5	8.2	29	1/2
20×1/2	39	30	26	24	8.2	34	1/2
20×3/4	39	30	26	24	9.5	34	3/4

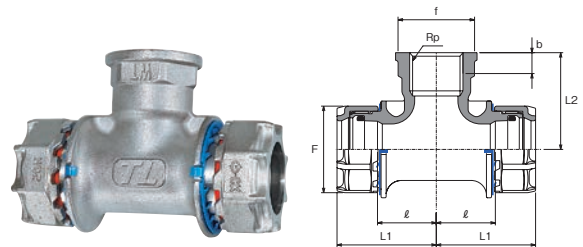

給水栓用チース (WT)

呼び方 (Su×B)	L1	L2	ℓ	b	二面幅F	二面幅f	Rp
13×1/2	36	35	22.5	8.2	29	27	1/2
20×1/2	39	38	24	8.2	34	27	1/2
20×3/4	39	38	24	9.5	34	32	3/4
25×1/2	47	38	31	8.2	43	27	1/2

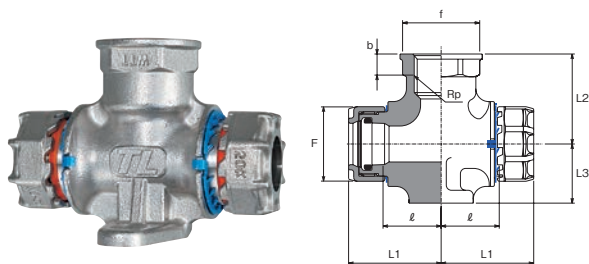

給水栓用座付チース (WTT)

呼び方 (Su×B)	L1	L2	L3	ℓ	b	二面幅F	二面幅f	Rp
13×1/2	36	35	23	22.5	8.2	29	27	1/2

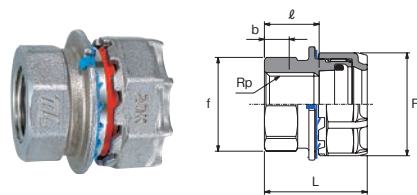

給水栓用ソケット (WS)

呼び方 (Su×B)	L	ℓ	b	二面幅F	二面幅f	Rp
13×1/2	33	19.5	8.2	29	30	1/2
20×1/2	34	19	8.2	34	29	1/2
20×3/4	36	21	9.5	34	35	3/4
25×1	40	24	10.4	43	42	1

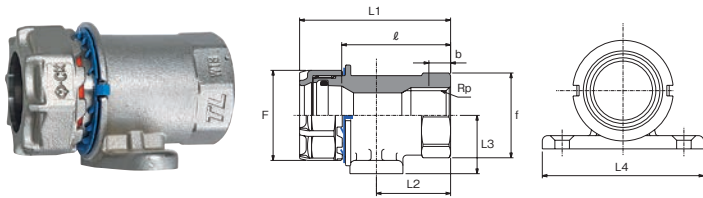

給水栓用座付ソケット (WTS)									
呼び方 (Su×B)	L1	L2	L3	L4	ℓ	b	二面幅F	二面幅f	Rp
13×1/2	55	28	20	55	41.5	8.2	29	30	1/2
20×1/2	57	28	22	61	42	8.2	34	30	1/2
20×3/4	57	28	22	61	42	9.5	34	35	3/4
25×1	58	28	28	70	42	10.4	43	44	1

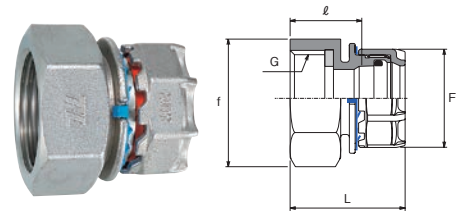

メーターソケット (MS)					
呼び方 (Su×B)	L	ℓ	二面幅F	二面幅f	G
20×G1	40	25	34	41	1
25×G1 1/4	44	28	43	50	1 1/4

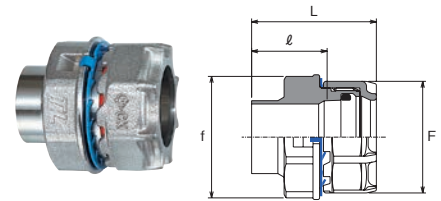
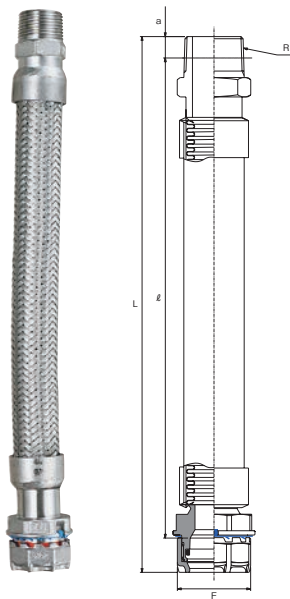
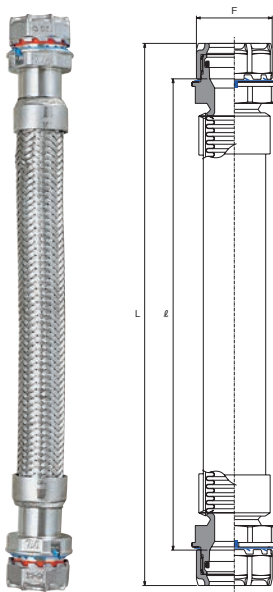

溶接アダプター (YA)				
呼び方 (Su)	L	ℓ	二面幅F	二面幅f
13	36	22.5	29	30
20	38	23	34	35
25	41	25	43	45
30	43	24.5	49	51
40	47	24.5	59	61
50	50	24.5	68	68
60	57	30.5	82	82

フレキ (F-F)			
呼び方 (Su)	L	ℓ	二面幅F
20	310	280	34
25	312	280	43
30	514	477	49
40	518	473	59
50	520	469	68
60	524	463	82

フレキ (F-N)					
呼び方 (Su×B)	L	ℓ	a	二面幅F	R
20×3/4	305	281	9.5	34	3/4
25×1	306	280	10.4	43	1
30×1 1/4	507	476	12.7	49	1 1/4
40×1 1/2	509	474	12.7	59	1 1/2
50×2	510	469	15.9	68	2
60×2 1/2	512	464	17.5	82	2 1/2

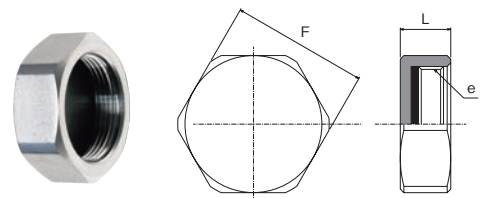
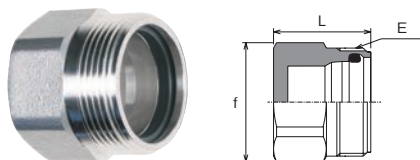
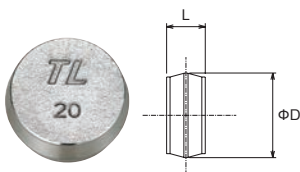

キャップ (Ca)			
呼び方 (Su)	φD	L	
13	17.5	9.5	
20	24.5	11	
25	31.5	12	
30	37.5	13	
40	47.1	18	
50	53.6	19	
60	66.7	21.5	

テストプラグ (TP)			
呼び方 (Su)	E	L	二面幅f
13	M25×1.5	25	25
20	M30×1.5	27	30
25	M39×1.5	28	39
30	M45×1.5	30	45
40	M55×1.5	32	55
50	M62×2	34	62
60	M76×2	36	76

テストキャップ (TCa)			
呼び方 (Su)	e	L	二面幅F
13	M25×1.5	12.5	33
20	M30×1.5	13.5	38
25	M39×1.5	13.5	47
30	M45×1.5	17	57
40	M55×1.5	17	67
50	M62×2	21	78
60	M76×2	22	92

※SAS322認定外です。
 ※日本水道協会認証登録外です。

※SAS322認定外です。
 ※日本水道協会認証登録外です。

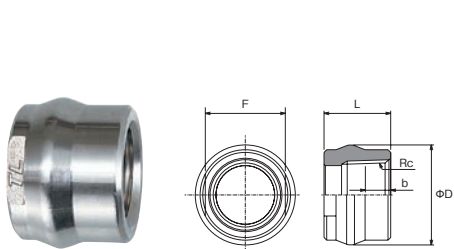

ブッシング (Bu)					
呼び方 (Su×B)	L	φD	b	F	Rc
25×1/2	23.5	31.5	8.2	25	1/2
30×1/2	25	37.5	8.2	30	1/2
30×3/4	25	37.5	9.5	30	3/4
40×1/2	28.5	47.1	8.2	38	1/2
40×3/4	28.5	47.1	9.5	38	3/4
40×1	28.5	47.1	10.4	38	1
50×1/2	31.5	53.6	8.2	45	1/2
50×3/4	31.5	53.6	9.5	45	3/4
50×1	31.5	53.6	10.4	45	1
60×1/2	38	66.7	8.2	54	1/2
60×3/4	38	66.7	9.5	54	3/4
60×1	38	66.7	10.4	54	1
60×1 1/4	38	66.7	12.7	54	1 1/4

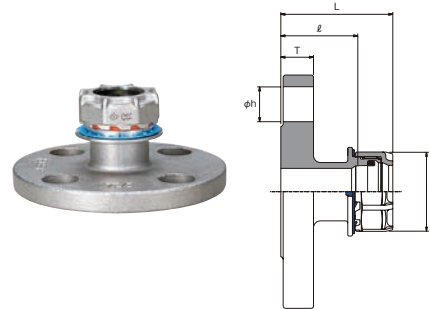

フランジアダプター (10KFA)						
呼び方 (Su×A)	L	ℓ	二面幅F	φh	T	ボルト呼び×本数
13×15	44	30.5	31(29)	15	12	M12×4
20×15	48	33	36.5(34)	15	12	M12×4
20×20	48	33	36.5(34)	15	14	M12×4
25×25	52	36	45(43)	19	14	M16×4
30×25	56	37.5	52(49)	19	14	M16×4
30×32	56	37.5	52(49)	19	16	M16×4
40×32	58	35.5	62(59)	19	16	M16×4
40×40	58	35.5	62(59)	19	16	M16×4
50×40	61	35.5	71(68)	19	16	M16×4
50×50	61	35.5	71(68)	19	16	M16×4
60×50	66	35.5	86(82)	19	16	M16×4
60×65	66	35.5	86(82)	19	18	M16×4

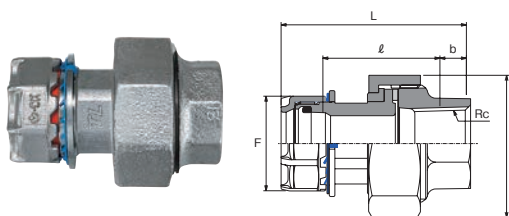

絶縁ユニオン (ZU-白)						
呼び方 (Su×B)	L	ℓ	b	二面幅F	二面幅f	Rc
13×1/2	60	38.5	8.2	29	42	1/2
20×3/4	66	41.5	9.5	34	49	3/4
25×1	71	44.5	10.4	43	59	1
30×1 1/4	88	67	12.7	49	69	1 1/4
40×1 1/2	93	58	12.7	59	78	1 1/2
50×2	105	63.5	15.9	68	93	2
60×2 1/2	124	76	17.5	82	112	2 1/2

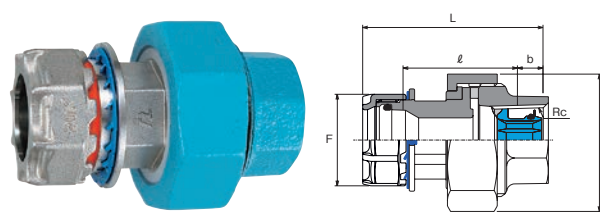

絶縁ユニオン (ZU-コア)						
呼び方 (Su×B)	L	ℓ	b	二面幅F	二面幅f	Rc
13×1/2	61	39.5	8.2	29	42	1/2
20×3/4	67	42.5	9.5	34	49	3/4
25×1	72	45.5	10.4	43	59	1
30×1 1/4	89	58	12.7	49	69	1 1/4
40×1 1/2	94	59	12.7	59	78	1 1/2
50×2	106	64.5	15.9	68	93	2

※日本水道協会認証登録外です。

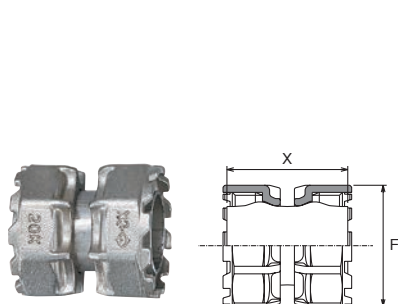

ナット付短管 (NT)		
呼び方 (Su)	X 拡管後の管長	二面幅F
13×34	34	29
20×37	37	34
25×41	41	43
30×48	48	49
40×58	58	59
50×65	66	68
60×79	79	82

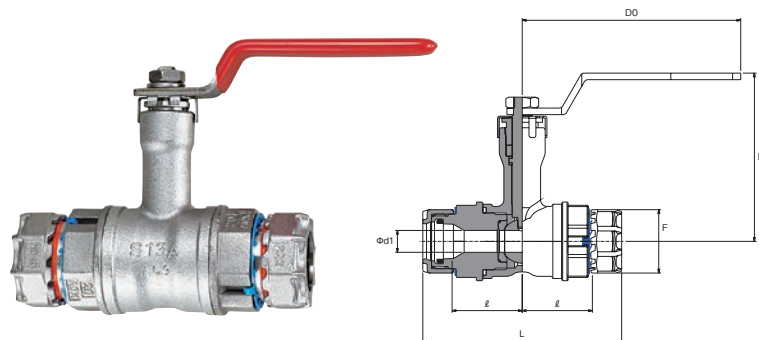

ボールバルブレデューストポア (BVR)						
呼び方 (Su)	L	ℓ	DO	H	φd1	二面幅F
13	91	32.1	100	77	10	29
20	105	37.5	100	80	15	34
25	117	42.4	130	86	20	43
30	135	48.9	130	100	25	49
40	152	53.3	150	105	32	59
50	172	60.7	150	113	40	68
60	179	59.2	200	128	50	82

※SAS322認定外です。
 ※日本水道協会認証登録外です。

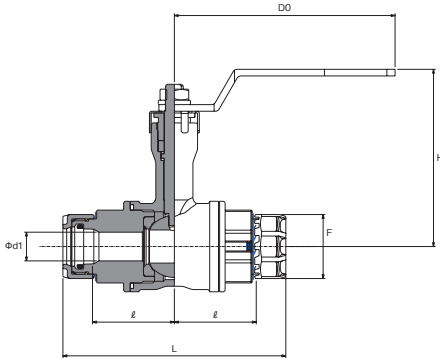
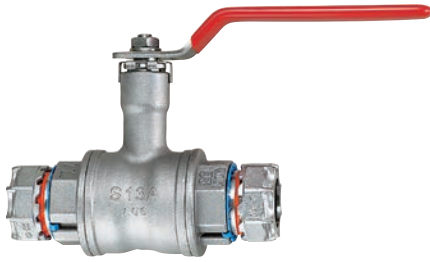

ボールバルブフルボア (BVF)						
呼び方 (Su)	L	l	D0	H	φ d1	二面幅F
13	101	37.1	100	80	13	29
20	115	42.5	130	86	20	34
25	132	49.9	130	100	25	43
30	148	55.4	150	105	32	49
40	168	61.3	150	113	40	59
50	172	60.7	200	128	46.2	68

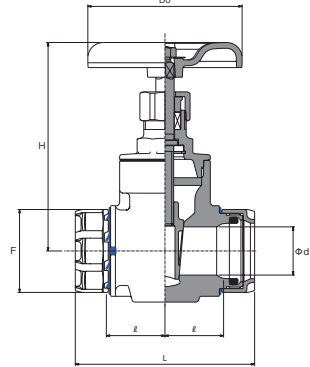
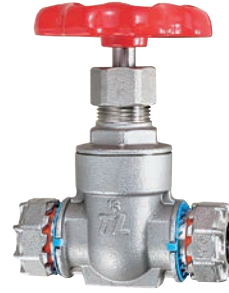

ゲートバルブ (GV)						
呼び方 (Su)	L	l	D0	H	φ d1	二面幅F
13	77	25.1	70	92	15	29
20	88	29	70	98	20	34
25	93	30.4	80	109	25	43
30	104	33.4	80	119	32	49
40	120	37.3	100	147	40	59
50	134	41.7	100	163	48	68
60	159	49.2	125	190	63	82

※バルブのハンドルは交換可能です。赤色(通常仕様)の他に青色と緑色(受注生産)がございます。

● 管の切断寸法

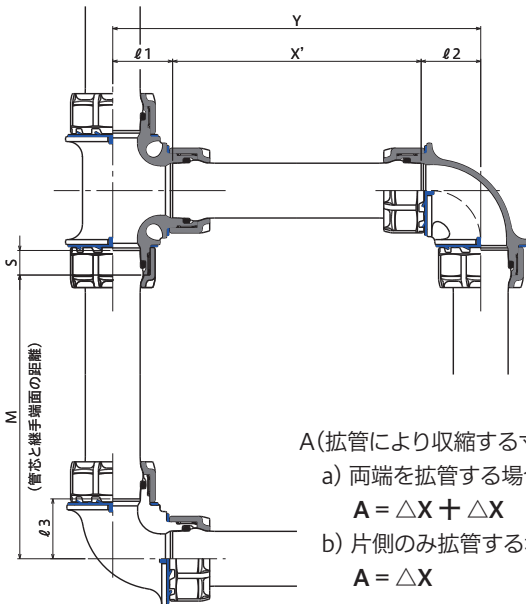

芯々寸法Yに対応する管切断寸法Xは次式により求められます。

$$X = X' (\text{拡管後の管長}) + A (\text{拡管により収縮する寸法}) \\ = \{Y - (l_1 + l_2)\} + A$$

例) 左図の配管で管の寸法が20Su・芯々寸法が1,000mmの場合
X(管の切断寸法) = 1,000 - (24 + 24) + (0.5 + 0.5) = 953mm

また、管芯と継手端面間の距離Mから求める管切断寸法Xは次式で求められます。

$$X = M (\text{管芯と継手端面の距離}) + S (\text{継手端面からのパイプ挿入寸法}) \\ - l_3 + A (\text{拡管により収縮する寸法})$$

例) 左図の配管で管の寸法が20Su・継手端面と管芯の距離が1,000mmの場合
X(管の切断寸法) = 1,000 + 10 - 24 + (0.5 + 0.5) = 987mm

A(拡管により収縮する寸法)

a) 両端を拡管する場合

$$A = \Delta X + \Delta X$$

b) 片側のみ拡管する場合

$$A = \Delta X$$

参考

呼び方 (Su)	1箇所を拡管することにより収縮する寸法ΔX(mm)	拡管可能な管の最小長さ(mm)
13	0.5	35
20	0.5	38
25	0.5	42
30	0.75	50
40	1	60
50	1	68
60	1.5	82

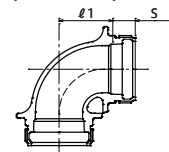
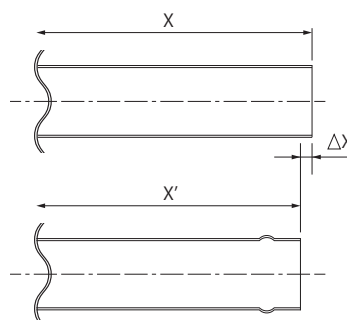

呼び方 (Su)	継手端面からのパイプ挿入寸法 S(mm)
13	9.5
20	10
25	10
30	11.5
40	13.5
50	15.5
60	18.5

拡管工具

TLジョイント用拡管機 TL-II型(据置型)



仕様

型式	TL-II型
拡管能力	13 Su~60 Su
電源	AC 100V 50/60Hz 350W
吐出圧力	68.6MPa(700kg/cm ²)
寸法(L×W×H)	408mm×230mm×270mm
重量	20.5kg(本体のみ)

※左の写真以外に付属品として拡管アタッチメント等の工具があります。

各部の名称

NO	各部の名称
①	各種スイッチ(電源・拡管スイッチ・非常停止ボタン)
②	シリンダー
③	拡管ゲージ(13~60Su)

TLジョイント用拡管機 TK-SF60(据置型) ※レンタル専用工具



仕様

型式	TK-SF60
拡管能力	13 Su~60 Su
電源	AC 100V 50/60Hz 350W
吐出圧力	68.6MPa(700kg/cm ²)
寸法(L×W×H)	380mm×200mm×270mm
重量	18kg(本体のみ)

※左の写真以外に付属品として拡管アタッチメント等の工具があります。

各部の名称

NO	各部の名称
①	拡管スイッチ
②	シリンダー
③	拡管ゲージ(13~60Su)

サスフィッターB60(ハンディー型) ※レンタル専用工具



仕様

型式	B60
拡管能力	13 Su~60 Su
電源	AC 100V 50/60Hz(充電器)
寸法(L×W×H)	526mm×95mm×273mm
重量	11kg(本体のみ)

※左の写真以外に付属品として充電器や拡管アタッチメント等の工具があります。

各部の名称

NO	各部の名称
①	拡管スイッチ
②	バッテリーパック
③	拡管アタッチメント

※サスフィットでご利用いただいていたサスフィッター(据置型)とB60(ハンディー型)はTLジョイントでもご利用いただけます。

※レンタル専用工具の詳細につきましては、レンタル会社にお問い合わせください。

施工講習会

作業者は施工講習会を事前に受講してください。受講者には受講証明書を発行いたします。

安全に関する注意事項

注意 腐食、亀裂、漏洩による損害を回避するため

- 本カタログの3ページに記載された「適用範囲」以外の使用条件、使用環境では使用できません。
- TLジョイントの施工は、必ず事前に施工講習を受けた方が行ってください。
- 講習会のお申し込みはお買い上げ頂いた販売店または当社までお申し付けください。受講者には受講証明証を発行します。
- 施工前に必ず、別冊の施工要領書をお読みにってから施工を行ってください。

警告 重大な人身事故の発生を回避するため

- 拡管機を操作する前に、拡管機の取扱説明書の安全に係わる注意事項をよく読み、その指示を守ってください。

免責事項

誤った使用方法、施工上の不具合、取り扱い上の不注意や風水害、地震、雷などの天災、および火災、公害(特殊環境)、
塩害、戦争、テロなどの不可抗力、その他、当社の責任と認められない損害には、当社は一切責任を負いません。

通知事項

性能等の詳細につきましては、別途「技術資料」を用意しております。

ご入用の際は、本カタログ裏面に記載の「問合せ先」まで、お申し付けください。

本カタログの掲載内容は、2024年3月現在のものです。

本カタログに掲載の商品は、仕様、外観などを予告なく変更することがあります。

本カタログに掲載してある商品の色は、印刷の関係上、実際と若干異なる場合があります。

本カタログの掲載内容は、全て当社に著作権の存するものです。無断の複製はお断りします。



※ 仕様は予告なく変更することがありますのでご了承ください。
※ 商品写真は撮影や印刷の関係で、実物の色と異なる場合がありますので、ご了承ください。

2024-03 (B-1) 10000 pieces printed by yoshida printing Inc.

RIKEN 株式会社 **リケン**

配管コールセンター
配管のお問い合わせ先は下記へおねがいします。

0120-212-016

携帯電話、PHSからは…… (0766) 25-0421 FAX (0766) 25-0433

本社 〒102-8202 東京都千代田区三番町8-1
TEL (03) 3230-3920 FAX (03) 3230-3432

札幌 ☎(011)865-1919 仙台 ☎(022)773-8825 名古屋 ☎(052)201-8681
大阪 ☎(06)4706-6768 福岡 ☎(092)287-9582



このパンフレットは、環境にやさしい「水なし印刷」「ノンVOCインキ」を使用しています。